

**TEKA**

**FIH 16760 TOS** Chaminé de modular de bancada, três velocidades + uma intensiva com função Fresh Air



Fresh AIR



Stop Delay  
Timer

**DESCRIÇÃO**

Chaminé de modular de bancada, três velocidades + uma intensiva com função Fresh Air

**LIFESTYLE**

Maestro

**CORES**



**REFERENCIA**

REF. 113160000  
EAN. 8434778012675

**CARACTERÍSTICAS**

Chaminé modular de bancada  
Painel de comandos Touch control com display digital vermelho  
Piloto indicativo de funcionamento em LED  
Três velocidades + uma intensiva  
Funcionamento temporizado  
Função Fresh Air: programa 24 horas para renovar o ar ou odores da cozinha  
Indicador luminoso de saturação de filtros  
Sistema de abertura manual  
1 filtro metálico lavável na máquina de lavar louça  
Motor brushless  
Capacidade extração (\*): min. 415 m<sup>3</sup>/h - int. 600 m<sup>3</sup>/h  
Nível de potência sonora (\*): min. 62 dBA - máx. 67 dBA  
Possibilidade de funcionamento em recirculação (Kit RFH 36100 F0A)  
Inclui kit de união para instalação de placas modulares

## MEDIDAS

Altura do produto (mm): 186  
Largura do produto (mm): 110  
Profundidade do produto (mm): 510  
Comprimento do produto (mm):  
Peso líquido (kg): 15

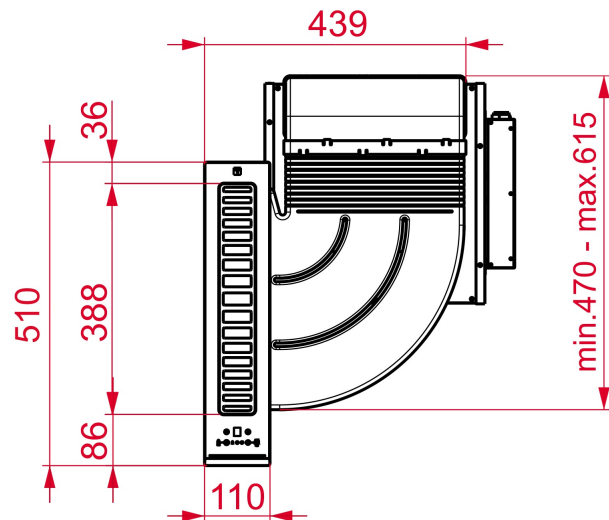

## ESPECIFICAÇÕES TÉCNICAS

### CARACTERÍSTICAS PARTICULARES

**Tipo de exaustor:** Downdraft  
**Estilo:** Integração  
**Certificados:** CB / IMQ  
**Ø saída (mm):** 220x90  
**Tipo de ficha:** EU  
**Comprimento cabo ligação (cm):** 150  
**Tensão (v):** 220/240  
**Frequência (Hz):** 50/60  
**Potência máxima exaustor (W):** 145  
**N.º de motores:** 1  
**Potência do motor (W):** 145  
**Capacidade de extração - saída livre (m<sup>3</sup> / h):** 630

**REGULAMENTO DA UE NO.  
65/2014 E 66/2104**

**Consumo anual de energia AEC kWh / ano (kWh):** 37,4  
**Classe de eficiência energética:** A+  
**Eficiência fluido dinâmica (FDEhood):** 33,3  
**Classe de eficiência fluido dinâmica:** A  
**Classe de eficiência de filtragem de gorduras:** C  
**Fluxo de ar (Qmin) m<sup>3</sup> / h:** 415

**Fluxo de ar (Qmax):** 540  
**Fluxo de ar (Qboost):** 600  
**Potência sonora (LwA) min velocidade (db):** 62  
**Potência sonora (LwA) velocidade máxima (dB):** 67  
**Potência sonora (LwA) velocidade intensiva (db):** 70  
**Consumo elétrico no modo de desativação (Po) W:** 0,49  
**Índice de eficiência energética (EEI):** 43,6  
**Fator de aumento de tempo (f):** 0,8  
**Potência elétrica medida no ponto de maior eficiência (Wbep) W:** 128

## **ACESSÓRIOS**

**Kit recirculação regenerativo (para aplicação sem cobretubos):**  
113290013

## **MODELOS**

**Número de filtros:** 1  
**Sistema de abertura:** manual  
**Funcionamento temporizado:** Sim  
**Indicador de saturação do filtro:** Sim  
**Número de velocidades:** 3+1  
**Função Fresh air:** Sim

## **PRODUCT INFORMATION SHEET - DELEGATED REGULATION (EU) 65/2014**

**Nome do fornecedor ou marca:** TEKA  
**Identificador do modelo:** FIH 16760 TOS  
**Consumo anual de energia :** 37,4  
**Classe de eficiência energética:** A+  
**Eficiência dinâmica dos fluidos:** 33,3  
**Classe de eficiência dinâmica dos fluidos:** A  
**Eficiência de iluminação:**  
**Classe de eficiência de iluminação:**  
**Eficiência de filtragem de gorduras:**  
**Classe de eficiência de filtragem de gorduras:** C  
**Caudal de ar (velocidade mínima em utilização normal):** 415  
**Caudal de ar (velocidade máxima em utilização normal):** 540  
**Caudal de ar (utilização em modo intensivo ou boost):** 600  
**Nível de potência sonora com ponderação A (velocidade mínima em utilização normal):**  
**Nível de potência sonora com ponderação A (velocidade máxima em utilização normal):**  
**Nível de potência sonora com ponderação A (utilização em modo intensivo ou boost):**  
**Consumo de energia em estado de desativação (W):** 0,49  
**Consumo de energia em estado de vigília (W):**

